

## AMORTISSEUR D'IMPACT SUR CAMION – SCORPION

### Instructions pour la préparation du camion porteur

Nous avons préparé les instructions suivantes afin de permettre aux acquéreurs d'amortisseurs d'impacts Scorpion de bien préparer leur camion et ainsi éviter des délais et des coûts supplémentaires lors de l'installation de l'unité. Ces instructions s'appliquent aux modèles C et B ( TL-3, 100 km), de même qu'au modèle A ( TL-2, 70 km).

#### 1. TYPE ET MASSE PONDÉRALE DU CAMION

Le camion sera préférablement de type à plate-forme courte, avec un faible rayon de braquage pour faciliter les manœuvres. Afin de se conformer aux exigences énoncées par le MTQ, la masse totale en opération doit se situer entre 13 000 et 16 000 kg. Le TMA-TL3 pesant 970 kg et le TMA-TL2 pesant 342 kg, veuillez donc vous assurer que la masse pondérale de votre camion correspond aux critères exigés.

**(Poids du TMA + Poids du camion > 13 000 kg et < 16 000 kg)**

Le Scorpion - modèle C peut être installé sur un camion à benne. Si la benne n'est pas utilisée, le support central sera installé dans la benne. Si la benne doit servir, des supports installés sur le haut de chacun des panneaux latéraux de la benne vis-à-vis des arceaux du module principal, serviront d'appuis afin d'éliminer le support central.

Si le camion est muni d'une boîte fermée ou de tout autre équipement empêchant le repliement sur le camion, le modèle B sera retenu pour un amortisseur de type TL-3. Le modèle B est équipé d'un module secondaire qui permet de relever l'unité de 10 degrés afin de réduire les risques d'accrochage en mode transport.

Lorsque le Scorpion est installé par TRAFIC INNOVATION inc., le client doit s'assurer préalablement que le camion rencontre les exigences suivantes et fournir les documents afin que l'installation soit bien réalisée :

- La masse pondérale du camion se situe dans les paramètres indiqués
- Le chargement utilisé pour l'augmentation de la masse pondérale doit être retenu adéquatement par des courroies ou chaînes. Ce chargement ne doit pas se situer dans la zone d'installation ou nuire à l'installation du support central.
- Le chargement doit être réparti afin d'équilibrer le poids sur les essieux.
- Une preuve de pesée doit être fournie à la livraison du camion pour installation.
- L'immatriculation, le certificat d'assurance et la vignette d'inspection annuelle doivent être valides et dans le véhicule.
- Il doit y avoir suffisamment de carburant dans le camion.

#### 2. CONFIGURATION CHASSIS

Le système de retenue du Scorpion, fixé en permanence sur le châssis, requiert un certain espace de dégagement à l'arrière. L'espace de dégagement minimal requis sur les poutres du châssis, entre tout

obstacle (support de suspension, cadre de protection ou fixation de boîte) et l'extrémité arrière est de 280 mm. De plus, le châssis du camion ne doit pas être en retrait de la plate-forme (*illustration 1*).

Illustration 1 : Configuration du châssis

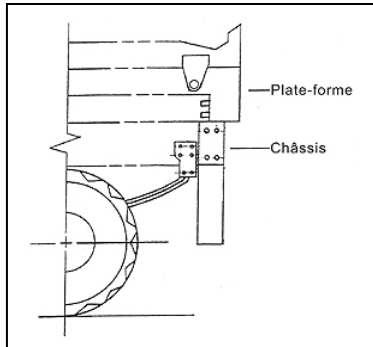

### 3. ÉLECTRICITÉ ET ALIMENTATION

Le Scorpion est alimenté en 12 V DC. La demande en puissance étant importante lors des opérations de déploiement et repliement, le camion doit être muni d'un minimum de 2 batteries de grande capacité et en bon état. Le raccordement de l'alimentation est réalisé directement aux batteries et des fusibles doivent être installés à proximité des accumulateurs et de l'unité hydraulique du Scorpion. Nous recommandons l'installation d'une boîte de jonction de type « Trucklite # 7788 » ou équivalent afin d'assurer l'alimentation électrique des feux de position sur le TMA.

**ATTENTION : Il est important de s'assurer que la tension d'alimentation demeure bien à 12 V même dans les cas les plus défavorables (lorsque toutes les lumières, phares et flèche de signalisation sont en fonction pendant l'opération).**

### 4. SIÈGE DU CONDUCTEUR-OPÉRATEUR

Il est recommandé d'avoir un siège à HAUT DOSSIER pour l'opérateur afin d'assurer la protection de son cou en cas d'impact.

### 5. BOÎTIER DE CONTRÔLE ET VISIBILITÉ

Afin d'éviter d'exposer le conducteur-opérateur aux risques de la circulation, lorsqu'il doit descendre de la cabine pour manœuvrer l'amortisseur, le boîtier de contrôle devrait être installé à proximité du poste de conduite. Pour assurer une bonne visibilité à l'arrière lors du déploiement, il est suggéré d'installer le système vidéo qui permet en plus, de suivre le mouvement de la circulation lors des manœuvres d'engagement dans la circulation.

Rédigé par S.D. Jan 04