

DEFLEX

Délinéateurs, Bollards et Chicanes

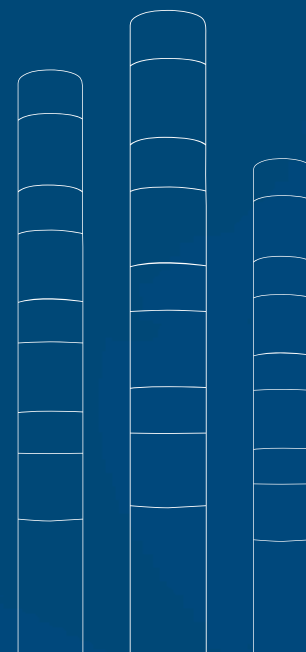

DEFLEX
Délinéateurs

Protection
Contrôle de la circulation
Zones de sécurité
Contrôle de la vitesse
Passage piéton
Zone scolaire

Bollard décoratif
et en acier

Canalisation de sécurité
Protection des piétons

Chicanes
pour pistes cyclables

Piste cyclable
Contrôle de la vitesse

DEFLEX

DÉLINÉATEUR FLEXIBLE

Communication visuelle Une couleur pour chaque application

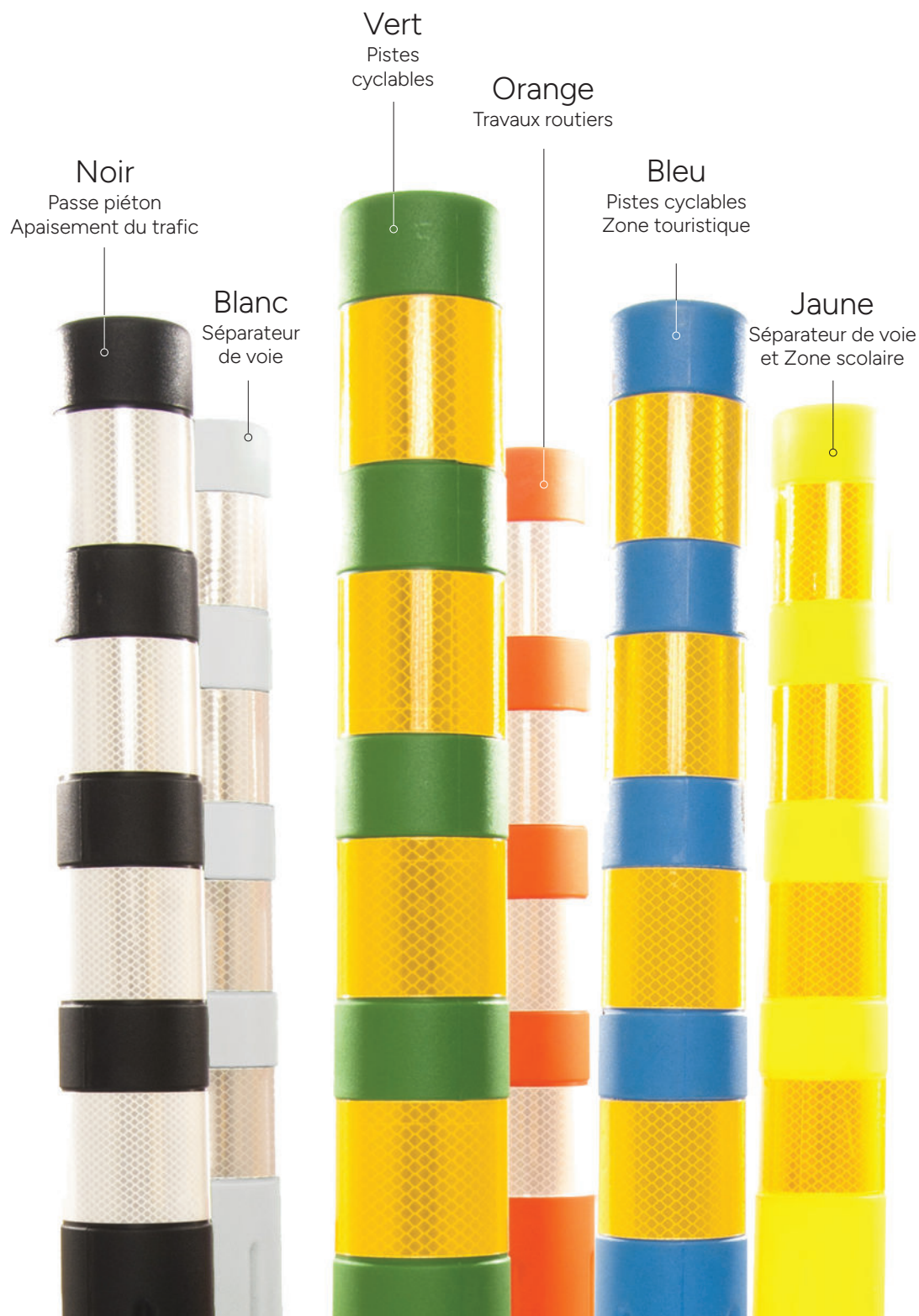

	Pages	Produits
DEFLEX Délinéateurs	6	Délinéateur de stationnement
	7	Délinéateur de piste cyclable
	8	Délinéateur à sangle rétractable
	9	Délinéateur pour travaux routiers
	10	Marquage de voie divisée
	12	Options d'installation
	13	Comment commander DEFLEX
Bollard décoratif et en acier	14	Bollard décoratif flexible DECOFLEX
	16	Bollard en acier décoratif de 5,5" BOPS-MC
	18	Bollard Carvel de 6" BOC
	20	Chicane simple pour piste cyclable CHSX



Jour / Nuit
Visibilité inégalée

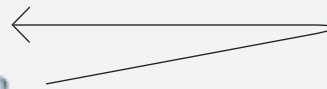

750 mm
29.5"



1220 mm
48"

Voir les tests d'impact

VOIR LE VIDÉO



Flexible
 Conserve sa forme d'origine



Polymère Flexible

Résiste à plus de 200 impacts, minimisant les dommages au véhicule tout en garantissant la sécurité des cyclistes en cas de collision.

Meilleur dispositif de trafic en milieu urbain

Hauteur de 48"

La distance entre les yeux d'un conducteur de camion et ses phares nécessite un repère visuel élevé. Avec **une hauteur de 48" (1200 mm)**, le Deflex garantit une sécurité maximale en offrant une visibilité optimale pour tous types de véhicules.

Le Deflex prolonge verticalement les marquages routiers, améliorant l'efficacité du balisage, notamment en cas de circulation dense. Les cyclistes et piétons se sentent plus en sécurité grâce à la hauteur accrue du dispositif, offrant une meilleure séparation des automobilistes.

Couleur durable et anti-UV

Un additif protecteur incorporé dans le polymère empêche la décoloration rapide.

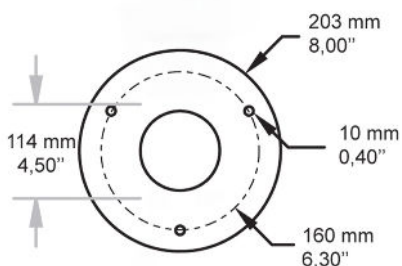

360°

Visible et flexible sous tous les angles. Aucune orientation requise lors de l'installation.



1 an de garantie

Bandes réfléchissantes

Les bandes réfléchissantes intégrées offrent une durée de vie prolongée et améliorent la sécurité lors de multiples impacts.

Ce niveau élevé de réflectivité (Type IV ASTM) et son diamètre de 3,25" (83 mm) augmentent la visibilité de nuit.

TESTÉ NTPEP

200 impacts de véhicules ont été testés

NCHRP -350

Certification Standard

Monocoque (1 pièce)

L'absence de pièces mécaniques facilite l'entretien et réduit le nombre de composants sur la route en cas de dommages.

Delinéateur de stationnement

Le délinéateur DEFLEX flexible pour stationnement peuvent accentuer le marquage au sol qui délimite les espaces assurant une meilleure utilisation et gestion du stationnement. Des couleurs différentes peuvent être déployées pour identifier les espaces réservés pour handicapés, femmes enceintes ou autres.

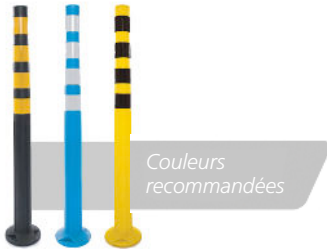

Fabriqué en polymère flexible



Installation facile



Installation saisonnière



Augmente la sécurité



Délinéateur pour piste cyclable

Ce délinéateur flexible Deflex haute performance pour voies cyclables est un marqueur durable qui délimite les routes. Plus sûr qu'un délinéateur rigide et bien visible de jour comme de nuit, il a été conçu pour la sécurité des usagers de la route les plus vulnérables.

Léger et résistant, le délinéateur Deflex de 48" est fabriqué en un mélange de polymères traités pour résister aux intempéries et aux impacts de véhicules, tout en conservant sa forme après jusqu'à 200 impacts à 55 mph (88 km/h). Avec sa hauteur optimale de 48", il est visible par tous les usagers de la route et constitue un excellent outil de gestion du trafic au bénéfice de la Vision Zéro.

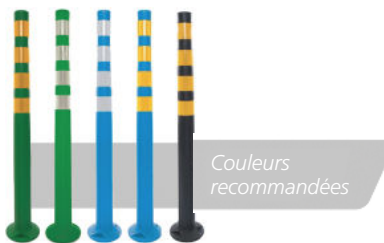

Fabriqué en polymère flexible



Installation facile sur surfaces variées



Marquage de voie clair et sécuritaire



Augmente la sécurité



Délinéateur à ceinture rétractable

Un délinéateur de contrôle des foules DEFLEX est essentiel pour garantir le bon déroulement des événements publics. Grâce à sa hauteur de 1200 mm (48"), à ses options d'installation variables et à sa rapidité d'installation, le délinéateur Deflex est l'outil idéal pour créer des passages et délimiter des zones, assurant ainsi un contrôle efficace des foules.



Polymère Flexible



Installation facile



Gérer les files d'attente



Augmente la sécurité



Délinéateurs de travaux routiers



Couleurs recommandées

Notre délinéateur flexible DEFLEX pour zones de travaux routiers est un outil prisé pour contrôler la circulation dans les espaces restreints pendant les constructions. Mesurant quatre pieds de haut, il se distingue par son profil mince. Fabriqué en un mélange de polymères traités, il est flexible en cas d'impact avec des véhicules et résistant aux intempéries.

Le délinéateur Deflex est très visible de jour comme de nuit. Il peut être fixé en place ou déplacé facilement selon les besoins.

Visibilité de jour et de nuit



Installation facile sur des poteaux standard



Améliore la visibilité



Augmente la sécurité



Séparateur de voie et marquage routier

Délimitation des abords d'obstacles tels que les saillies et les îlots de contournement, et accentuation des marquages routiers comme les hachures aux entrées et sorties d'autoroutes ainsi que dans les virages dangereux.



Marquage de voie clair et sécuritaire



Empêche les dépassements



Améliore la visibilité



Guidage visuel

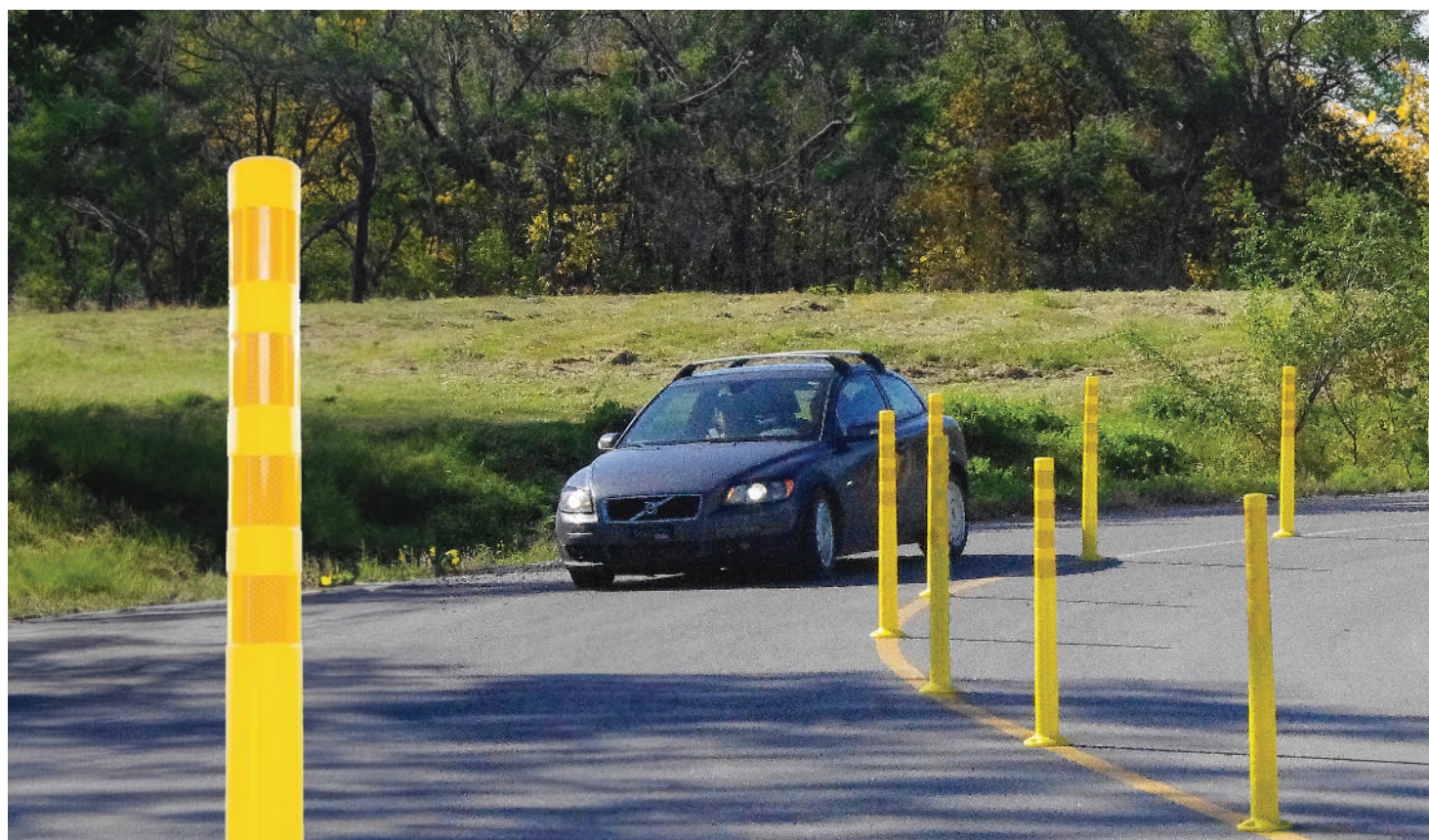

Le poteau délimiteur Deflex est fabriqué en polymère flexible et reprend sa forme initiale même après plus de 200 impacts, à 55 mph (88 km/h) avec une installation sur bouclier d'asphalte. Selon les résultats des tests NTPEP, vous pouvez atteindre ou dépasser 200 impacts si l'installation suit ce modèle.

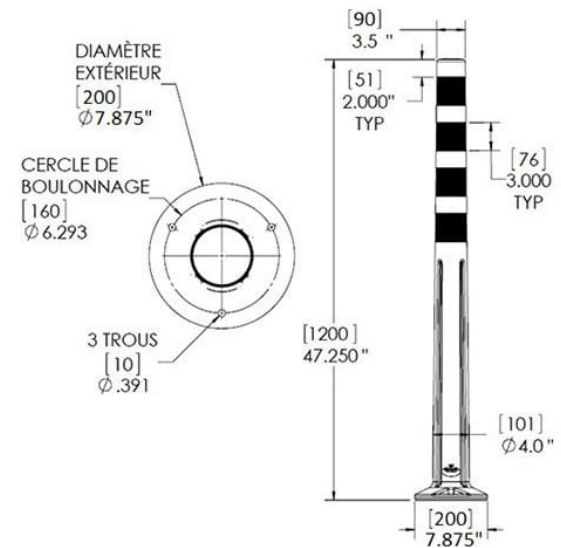
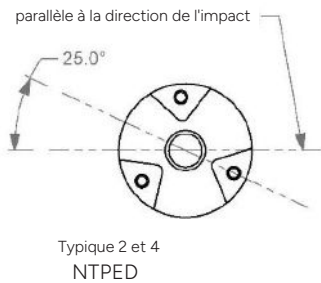

Espacement recommandé entre les délinéateurs pour piste cyclable

Limite de vitesse	Séparateur de voie avec séparateur central en béton		Séparateur de voie sans séparateur central en béton		Limite de vitesse	Travaux routiers et séparateur de voie	
	Voie droite	Voie courbe	Voie droite	Voie courbe		Voie droite	Voie courbe
20 KM/H / 30 KM/H	60' (20 m)	30' (10 m)	30' (10 m)	15' (5 m)	20 KM/H / 30 KM/H	15' (5 m)	15' (5 m)
25 KM/H / 40 KM/H	60' (20 m)	30' (10 m)	30' (10 m)	15' (5 m)	25 KM/H / 40 KM/H	15' (5 m)	15' (5 m)
30 KM/H / 50 KM/H	60' (20 m)	30' (10 m)	30' (10 m)	15' (5 m)	30 KM/H / 50 KM/H	30' (10 m)	15' (5 m)
	Centre à Centre		Centre à Centre		35 KM/H / 60 KM/H	30' (10 m)	15' (5 m)
					40 KM/H / 70 KM/H	30' (10 m)	15' (5 m)
					50 KM/H / 80 KM/H	45' (15 m)	15' (5 m)
					55 KM/H / 90 KM/H	45' (15 m)	15' (5 m)
					60 KM/H / 100 KM/H	60' (20 m)	15' (5 m)
						Centre à Centre	

Instructions d'installation

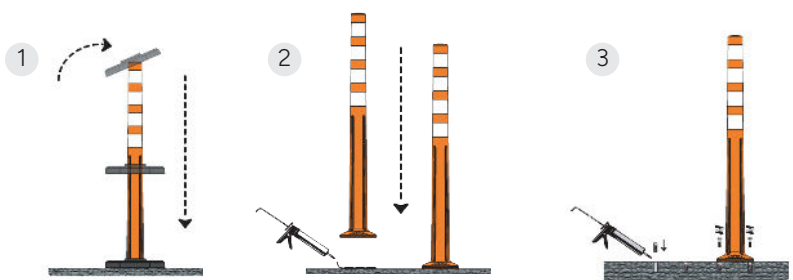

Options d'installation

Mobile

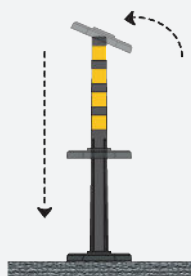

Glisser une base en caoutchouc

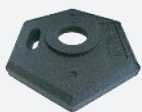

Poids de 16 lbs (7 kg)
Fabriqué en caoutchouc recyclé
Poignée ergonomique
Dimensions : 16" x 18,5" x 2,188"
(406 x 470 x 56 mm)

Temporaire

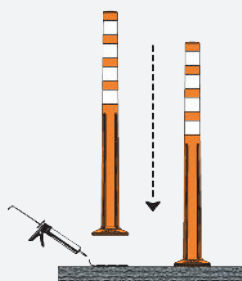

Utilisez du mastic ou de l'époxy pour un usage temporaire



Mastic adhésif pour asphalte ou béton
Plaque en acier incluse
Dimensions : 8" x 8" x 0,250"
(203 x 203 x 6 mm)

Saisonnier ou permanent dans l'asphalte

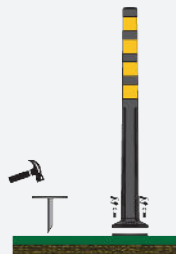

Utilisez du mastic ou de l'époxy pour un usage temporaire



Piquet de sol en acier galvanisé
Dimensions : 8" x 8" x 16"
(203 x 203 x 406 mm)

Saisonnier ou permanent dans l'asphalte

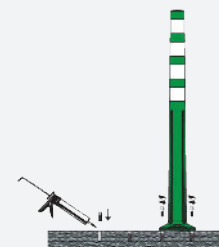

Utilisez une goutte d'époxy, un bouclier et un boulon



Bouclier fileté M10 pour asphalte ou béton.
Livré avec 3 bouchons filetés pour protéger les trous pendant les périodes d'inactivité

Bordure en béton permanente

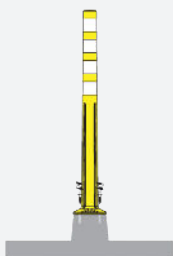

Vissez dans une bordure en béton



Vis en béton plaquées zinc 3/8-16 x 2,5" pour installation permanente

Permanent dans le béton

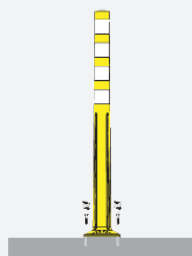

Vissez dans le béton



Vis en béton plaquées zinc 3/8-16 x 2,5" pour installation permanente

Facile à installer, facile à retirer

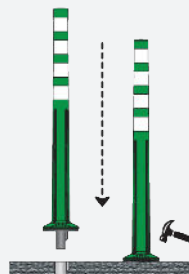

Insérez l'adaptateur dans le manchon



Ancre en acier à manchon
Longueurs : 8", 22" ou 36"
(200, 550 ou 900 mm)
(Système Carvelle)



Besoin d'aide pour l'installation?

info@traffic-innovation.com

Propulsé par

TRAFFIC
innovation

pièces à commander pour le système DEFLEX

1 Sélectionner une couleur

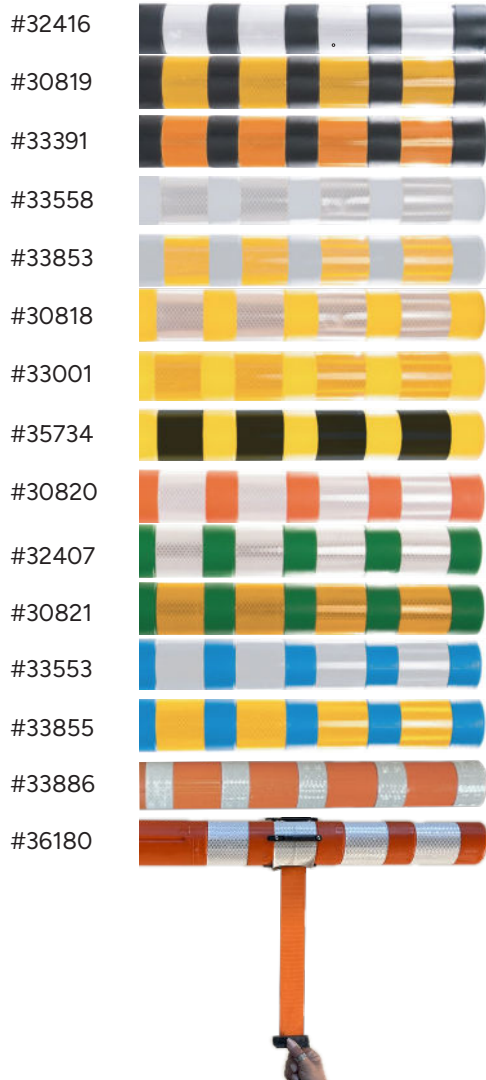

#32416

#30819

#33391

#33558

#33853

#30818

#33001

#35734

#30820

#32407

#30821

#33553

#33855

#33886

#36180

2 Ajouter un Accessoires

#35727

Noir / Jaune
Chaîne en plastique



#35728

Chaîne en plastique

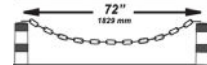

#37851

collier circulaire avec chaîne
en plastique (6.5' / 2m)



#35727

Oeillet avec chaîne
en plastique et accessoires
(6.5' / 2m)



3 Kit d'installation

#36217

Base en caoutchouc
hexagonale pour ceinture rétractable



#33769

Base en caoutchouc



#32410

Mastic adhésif / Plaque

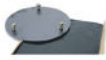

#35199

Bouclier d'asphalte
et boulons



#33869

Piquet de sol



#35198

Vis pour béton



#35742

Kit pour séparateur
en béton étroit



#33069

Adaptateur de manchon



#34007

Manchon pour béton



#35000

Manchon pour asphalte



#36818

Ancre de manchon au sol



#30924

Extracteur d'adaptateur
de manchon



Quantité Minimum

50 unités par palette : 42 x 46 x 26 po

Poids : 1100 lbs

Bollard Décoratif Flexible DECOFLEX

Élégant et stylé, le bollard décoratif flexible DecoFlex ajoute une touche de prestige dans les endroits où la délimitation est nécessaire, notamment les extensions de trottoir, les bordures de trottoir, la fermeture de voies et les voies canalisées.

1⁺
an de
garantie

Polymère flexible



Installation facile



Plusieurs options de dessus





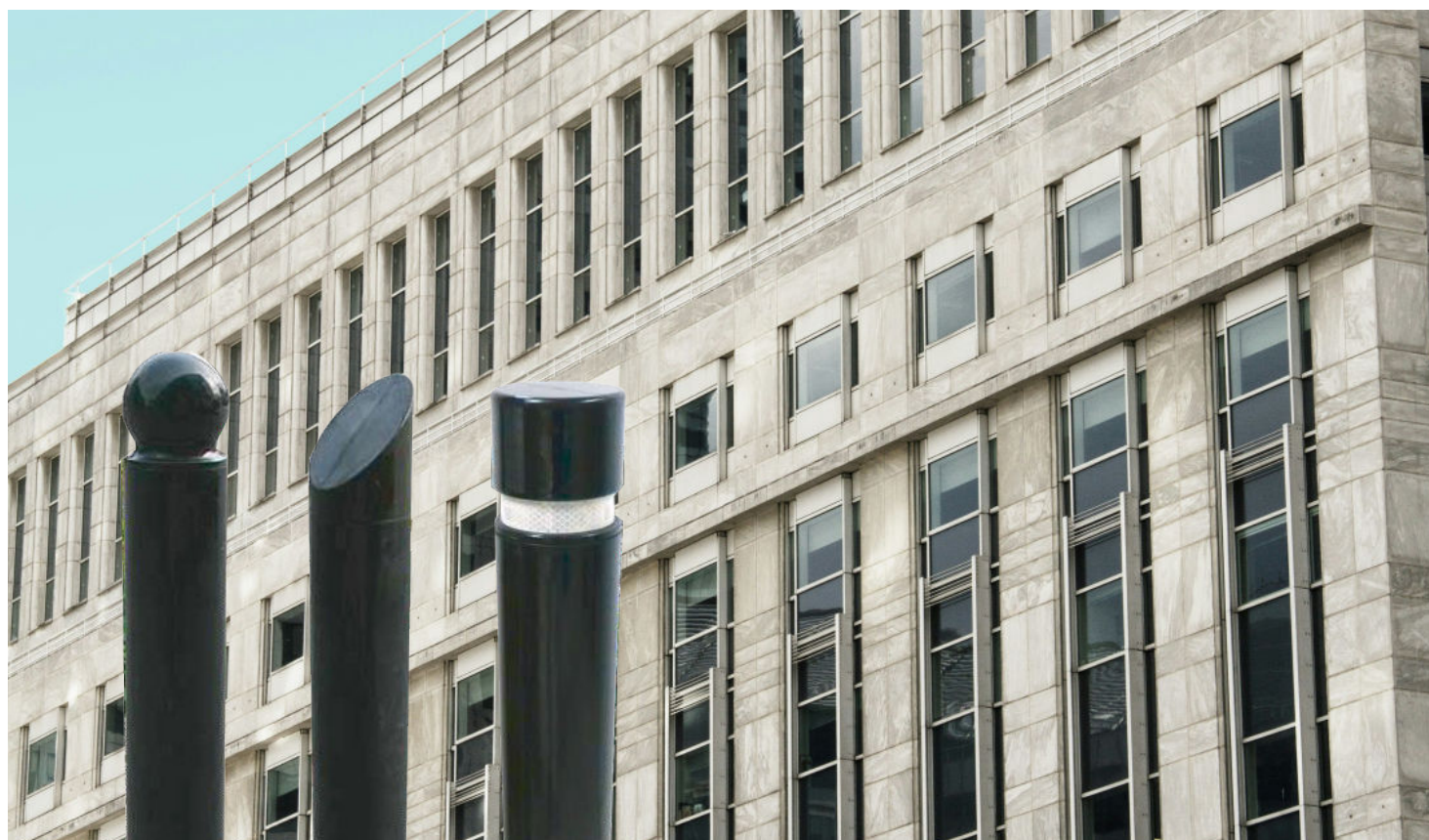

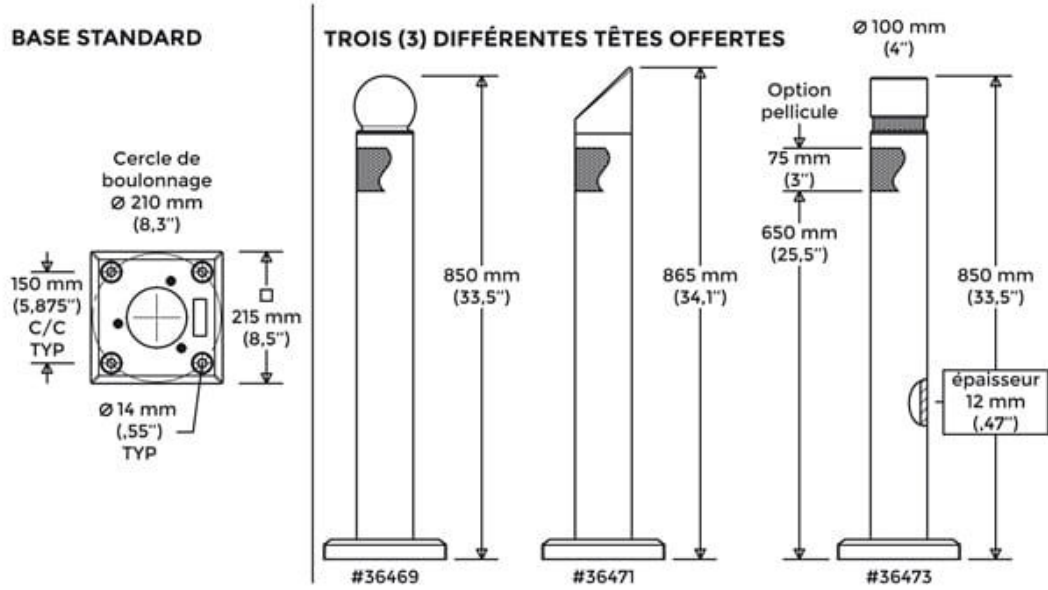

Augmente la sécurité



Bollard Décoratif Flexible DECOFLEX



Produits		Taille de la boîte - Poids	Code HSS
	Ensemble # 36469 Bollard décoratif flexible DECOFLEX noir de 100 mm de dia. x 34", rond, base carrée et de quincaillerie de 100 mm de dia. x 34".	Boîte de 5 unités : 37 x 28 x 11 po – 450 lbs	3926.90
	Ensemble # 36471 Bollard décoratif flexible DECOFLEX noir de 100 mm de dia. x 34", dessus en angle (MITTERED), base carrée et de quincaillerie de 100 mm de diamètre x 34"	Boîte de 5 unités : 37 x 28 x 11 po – 450 lbs	3926.90
	Ensemble #36473 Bollard décoflexible DECOFLEX noir de 100 mm de dia.x 34" dessus cylindrique, accompagné d'une base carrée et de quincaillerie. Bande réfléchissante blanche de 100 mm de dia. x 34".	Boîte de 5 unités : 37 x 28 x 11 po – 450 lbs	3926.90
	Options #36879 Kit d'installation à boulon en béton DECOFLEX	Boîte de 40 unités : 11 x 17 x 4 po – 20 lbs	N/A
	Bande réfléchissante blanche #36542	N/A	N/A
	Bande réfléchissante jaune #36543	N/A	N/A

Bollard en acier Deco BOPS-MC de 5,5"

Souvent utilisé dans de nouveaux aménagements, le bollard de sécurité en acier BOPS-MC offre une protection adéquate pour une projection de trottoir afin de fluidifier la circulation. D'un point de vue esthétique, il est également utilisé pour délimiter une zone réservée aux piétons tout en restant inaccessible aux véhicules.

Le bollard de sécurité est installé dans du béton (sur une projection de trottoir en béton) avec un manchon en acier carvelle de 450 mm (17,7").

Améliore
la visibilité



Installation
facile



Solide
et robuste



Augmente
la sécurité

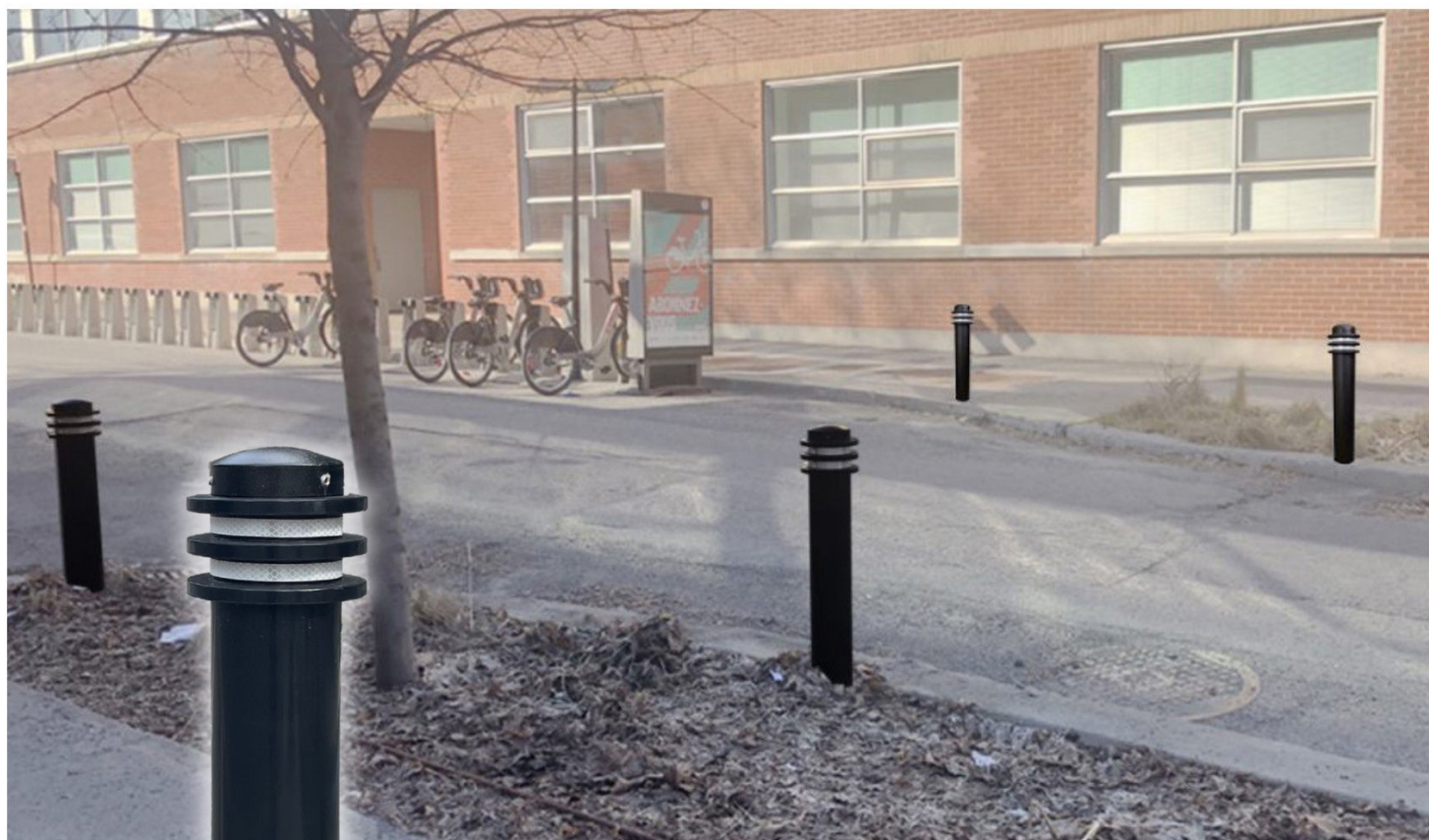

Bollard en acier Deco BOPS-MC de 5,5"



1
an de
garantie

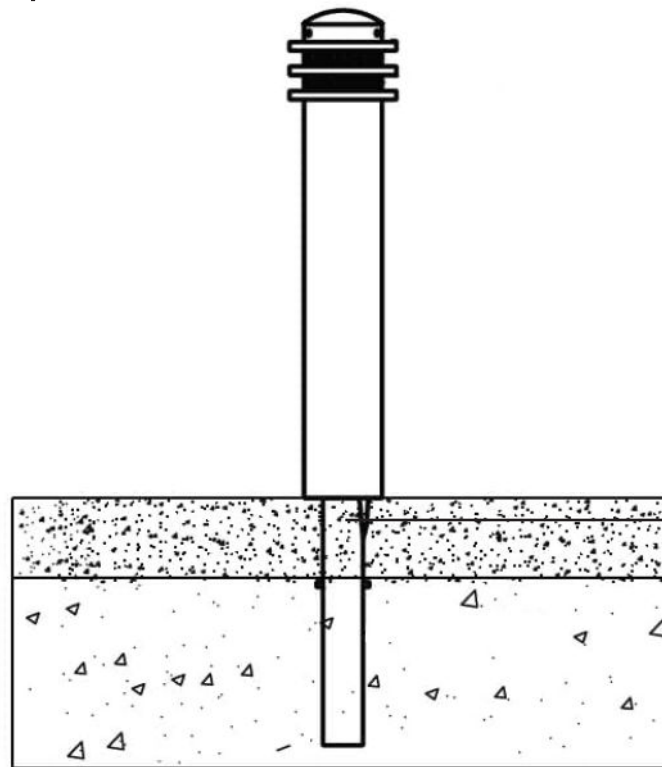

Système d'ancrage durable et simplifié pour maintenance rapide en cas d'impact et à faible coût.

Produits

Taille de la boîte - Poids

Kit d'assemblage #36127

Bollard décoratif BOPS, 5,5" x 34" en acier 50 w, avec capuchon, peint en noir texturé (système de fixation non inclus)

34 x 5.5 in – 63 lbs

Kit d'assemblage #37482

Système de fixation, Poteau intérieur pour ancrage sur manchon carvelle
*Maintenance simplifié en cas d'impact

Appeler pour de plus
amples détails

Option #30708

Piquet de rail en acier de 0,375" x 3"

Appeler pour de plus
amples détails

Option

Ancre de manchon carvelle de 300 mm

Appeler pour de plus
amples détails

Option

Ancre de manchon carvelle de 450 mm

Appeler pour de plus
amples détails

Bollard BOC 6"

Le bollard en acier de 6 pouces avec bandes réfléchissantes est un marqueur robuste pour bloquer l'accès des véhicules dans les zones interdites. Fabriqué en acier galvanisé revêtu de peinture en poudre de polyester, le BOC648 dispose de quatre bandes réfléchissantes offrant une haute visibilité.

Facile à installer dans l'ancrage du manchon et à retirer avec l'outil extracteur pour la maintenance, ce bollard est idéal pour les installations temporaires et permanentes.

Bloque l'accès
des véhicules



Installation
facile



Solide
et robuste



Augmente
la sécurité



Carvelle Bollard BOC 6"

Caractéristiques

Materiaux Acier ASTM A500

Protection contre la rouille Galvanisé à chaud

Couleur peinture thermolaquée noir

Bande réfléchissante 3" Blanc ou Jaune Type IV

Hauteur 48" (1220 mm)

Diamètre du bollard 6" (152 mm)

Poids 50 lbs (23 kg)

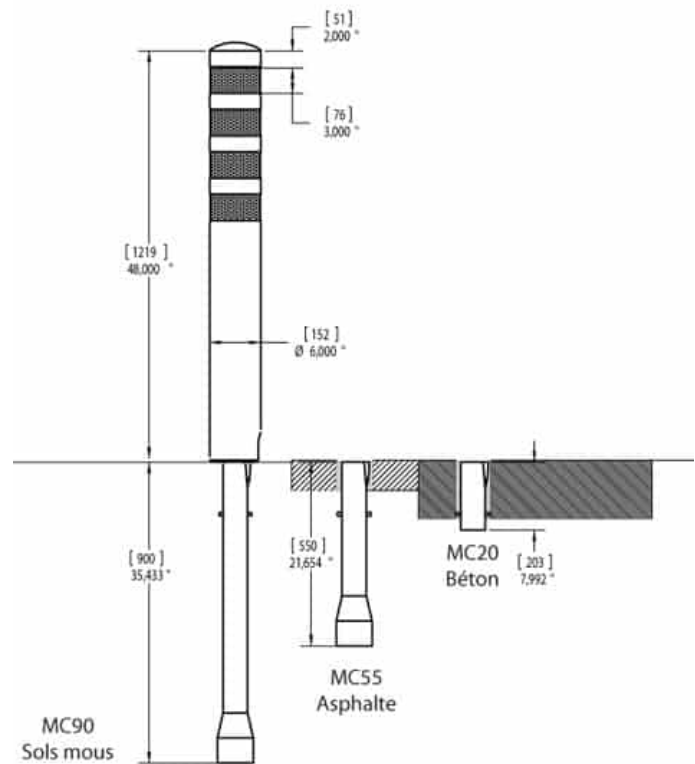

Produits

Dimension - Poids



Ensemble # 30326
Bollard Carvelle 6 x 48 po Acier galvanisé & peint poudre polyester noir
c/a 4 Pellicules blanches Diamant

6 x 48 in – 50 lbs



Ensemble # 30327
Bollard Carvelle 6 x 48 po Acier galvanisé & peint poudre polyester noir
c/a 4 Pellicules jaunes Diamant

6 x 48 in – 50 lbs

Option # 30708
Clou Carvelle .375 x 3 po Acier Noir

Appeler pour de plus
amples détails

Option
Manchon Carvelle 200 mm Acier brut

Appeler pour de plus
amples détails

Option
Manchon Carvelle aplati 550 mm Acier brut

Appeler pour de plus
amples détails

Option
Manchon Carvelle aplati 900 mm Acier brut

Appeler pour de plus
amples détails

Barrière simple pour piste cyclable CHSX

Conçu pour la sécurité des cyclistes près des carrefours, le chicane de piste cyclable Bike-CHSX crée un obstacle et un effet de rétrécissement sur le chemin, ce qui oblige les cyclistes à ralentir. Fabriquées en acier galvanisé revêtu de poudre, les chicanes sont robustes, résistantes au vandalisme et aux intempéries.

Chaque chicane est équipée d'un système de verrouillage qui la maintient soit en position fermée, soit en position ouverte pour l'entretien ou les situations d'urgence.

Améliore
la visibilité



Diminue
la vitesse



Ouverture
en cas d'urgence



Augmente
la sécurité



Chicane

Caractéristiques

Matériaux Structure : Acier galvanisé et peint, fini texturé
Pellicule : grade "diamant", type III

Couleurs Standards Structure : noir, fini texturé
Pellicule réfléchissante : jaune ou blanche

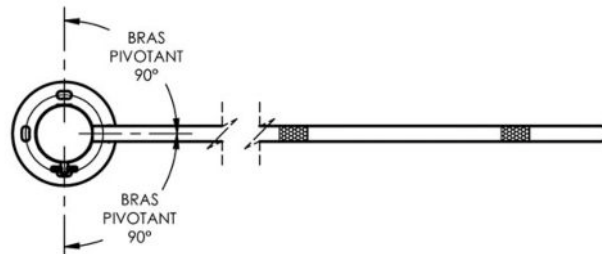

Produits



Cache-base décoratif dia. 150 x 280 mm #30690



Base enfouissement prof. 1,4 m (55") #32371



Ancrage chimique dia. 3/4" x 9,6" #37596



Cadenas et clé Acier inox. #37160

Visibilité sécuritaire sur les pistes cyclables

De plus, toutes les chicanes de piste cyclable sont munies d'une tige de positionnement qui permet de les garder en position fermée durant l'été ou en position ouverte pour les cas d'urgences et le déneigement des voies en hiver. Des bandes de pellicule réfléchissante et des DEL clignotantes (en option) favorisent le repérage de la chicane à la noirceur. Ce bollard de piste cyclable est donc parfaitement sécuritaire, peu importe sa couleur.

Utilisation recommandée

La chicane de voies cyclables sert d'abord et avant tout à signaler aux cyclistes l'approche d'une intersection à risque, et en second lieu à les faire ralentir avant de traverser la voie. Leur utilisation est recommandée pour toutes les voies cyclables qui ne sont pas situées en bordure de route. Par ailleurs, si l'objectif est de bloquer le passage aux automobiles et aux véhicules tout-terrains, il est recommandé d'installer une rangée de bollards coulés dans le béton.

Installation recommandée

D'abord, il est important de laisser un espace minimal de dégagement de 3 m avant l'intersection afin de permettre aux cyclistes de descendre de leurs vélos. Ensuite, distancer les unités d'environ 3 m, pour faciliter le passage des vélos équipés d'une remorque pour enfants. Finalement, laisser un passage d'une largeur de 1 m sur la voie cyclable, afin de créer l'effet de rétrécissement qui forcera les cyclistes à ralentir pour passer dans la chicane.

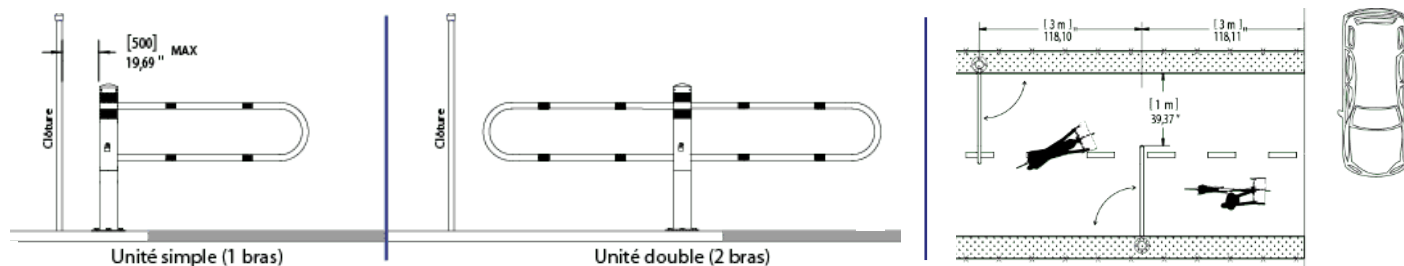

Afin d'éviter que les cyclistes ne contournent la chicane, il est conseillé d'installer les unités à une distance maximum de 0,5 m d'une clôture ou autres barrières quelconques. Dans le cas où la clôture est trop loin ou inexistante, il faut alors installer des unités doubles (à deux bras), qui ont pour effet d'empêcher le contournement de la chicane vers l'extérieur.

Installation

Deux méthodes peuvent être utilisées pour fixer les unités au sol. Si une dalle de béton est déjà en place, seulement quatre (4) ancrages chimiques 3/4" x 9,6" seront nécessaires à l'installation.

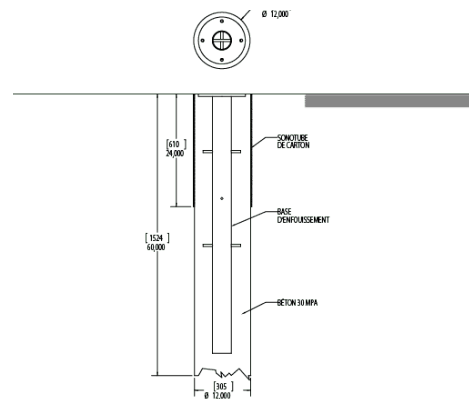

Pour les installations sur asphalte ou sur gazon, un cylindre de béton (type sonotube) renforcé avec d'une base d'enfouissement sera nécessaire pour un maximum de solidité. Il suffit de creuser un cylindre d'un diamètre de 305 mm (12") et d'une profondeur de 1524 mm (60"), d'y couler du béton 30 Mpa et d'y insérer la base d'enfouissement en respectant l'orientation.

Produits

Dimension - Poids



Ensemble # 37112 Chicane standard pivotante simple 1.60 m sur poteau 6 pouces acier peint poudre polyester Noir, c/a bandes réfléchissantes

Appeler pour de plus amples détails

Ensemble # 37111 Chicane standard pivotante simple 2.20 m sur poteau 6 pouces Acier peint poudre polyester Noir, c/a bandes réfléchissantes

Appeler pour de plus amples détails

Ensemble # 37113 Chicane standard pivotante simple 3.20 m sur poteau 6 pouces Acier peint poudre polyester Noir, c/a bandes réfléchissantes

Appeler pour de plus amples détails



Ensemble # 38378 Chicane standard pivotante double 1.60 m sur poteau 6 pouces Acier peint poudre polyester Noir, c/a bandes réfléchissantes

Appeler pour de plus amples détails

Ensemble # 38268 Chicane standard pivotante double 2.20 m sur poteau 6 pouces Acier peint poudre polyester Noir, c/a bandes réfléchissantes

Appeler pour de plus amples détails

Ensemble # 38381 Chicane standard pivotante double 3.20 m sur poteau 6 pouces Acier peint poudre polyester Noir, c/a bandes réfléchissantes

Appeler pour de plus amples détails

Options



Option # 30690 Cache-Base décoratif, 6" x 12" peinturé en noir

Appeler pour de plus amples détails



Option # 37160 Cadenas et Clé

Appeler pour de plus amples détails



Option # 32371 48" Base Enfouissement, Acier galvanisé avec 4 boulons d'installation

Appeler pour de plus amples détails



Option # 37596 Ensemble de 4 chevilles Hilti en acier inoxydable de 0,75 x 9,6 po avec rondelles et écrous. Capsule époxy HVU et modèle d'installation

Appeler pour de plus amples détails

Propulsé par



1 (866) 623-2580
trafic-innovation.com
info@trafic-innovation.com

February, 2025